

# Beta

RSC50 2.0



# RSC50 2.0

**HET NIEUWE WERKBLAD**

**HET 70 CM DIEPE WERKBLAD**

**GELDIG TOT 28-02-2026**

PRIJZEN EXCLUSIEF BTW.

# Beta blijft evolueren in lijn met de Het nieuwe werkblad



# markttrends van 70 cm diep



Beta blijft evolueren in lijn met de markttrends, om de uitdagingen van de toekomst succesvol aan te gaan. Als resultaat hiervan is de werkplaatsinrichting RSC50 geüpgraded naar het nieuwe, revolutionaire systeem RSC50 2.0.

Het nieuwe werkblad van 70 cm diep, de drie soorten materiaal waaruit u kunt kiezen (staal, multiplex hout en MDF met RVS coating) en de soft-close laden maken RSC50 2.0 een unieke "Made in Italy" lijn. RSC50 2.0 staat voor een perfecte combinatie van modern design en ongeëvenaarde functionaliteit. Ontworpen om te voldoen aan de eisen van de professionals van vandaag.

# KWALITEIT

Onze veel geprezen zorg bij het kiezen van de materialen, nauwgezette aandacht voor detail en, last but not least, het boeiende ontwerp maken de RSC50 2.0 tot een uniek assortiment werkplaatsinrichting.



# FLEXIBILITEIT

Elke werkplaatsinrichting kan op elk gewenst moment worden uitgebreid of aangepast.

**U kunt het materiaal van uw werkblad kiezen:** plaatstaal, multiplex hout of MDF met roestvrijstalen coating.



# COMPATIBILITEIT

De soft-close lades in Beta's standaardafmetingen (588x367 mm) bieden plaats aan de talrijke gereedschapsmodules, die verkrijgbaar zijn in zowel zachte als harde uitvoeringen, respectievelijk gemaakt van EVA en ABS.





## Het 70 cm diepe werkblad



betekent dat u een groot, handig en functioneel werkoppervlak tot uw beschikking heeft. Het kan worden uitgerust met een bankschroef, waardoor u zware klussen kunt uitvoeren.

## EFFICIËNTIE

Eenvoudige en snelle installatie, gebaseerd op de geoptimaliseerde productie van de verschillende onderdelen van het assortiment.



De nieuwe serie werkplaatsuitrusting, RSC50 2.0, bestaat uit standaard combinaties, ontwikkeld door Beta voor professionals; als alternatief kunt u uw werkplek geheel zelf inrichten, waarbij u kunt kiezen uit vele modules, wandkasten en accessoires.

Het assortiment werkplaatinrichtingen, RSC50 2.0, bestaat uit voor gemonteerde combinaties, ontwikkeld door Beta voor professionals; u kunt ook zelf uw werkplek ontwerpen, waarbij u kunt kiezen uit vele onderbouwmodules, wandkasten en inrichtingsaccessoires.

Configureer uw werkplaats in 3D online  
[www.beta-tools.com/rsc50](http://www.beta-tools.com/rsc50)



# RSC50 2.0 I



050001046

804 Kg

## Werkplaatsinrichting RSC50 2.0

- 1 werkblad, 2.240x700 mm (RSC50 2.0 NPG/3-2.2MT)
- 1 werkblad, 1.495x700 mm (RSC50 2.0 NPG/2-1.5MT)
- 1 vaste module met 7 laden (RSC50 2.0 M7)
- 1 gereedschapswagen met 7 laden (RSC50 2.0 C7)
- 1 vaste servicemodule met 2 laden (RSC50 2.0 MS-2C)
- 1 zelfdragende complete hoek (RSC50 2.0 NAC-G)
- 1 vaste module met 5 laden (RSC50 2.0 M5)
- 1 vaste module met twee deuren (RSC50 2.0 MA)
- 5 wandkasten (RSC50 2.0 PM)
- 5 bovenste geperforeerde gereedschapspanelen (RSC50 2.0 PFS)
- 5 onderste geperforeerde gereedschapspanelen (RSC50 2.0 PFI)
- 5 paar rechts/links staanders (RSC50 2.0 P/2MDX-SX)
- 2 enkeledeurskasten (RSC50 2.0 A1)

~~24.960,00~~ € 10.989,00 €

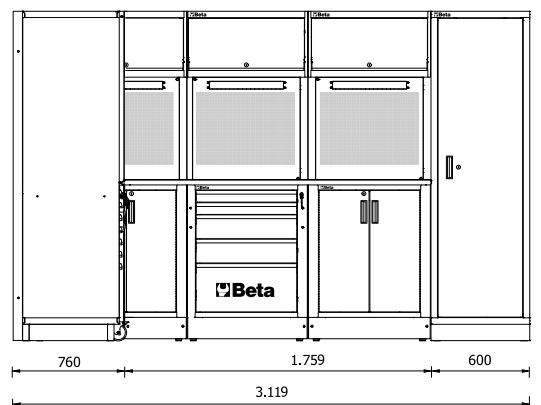

# RSC50 2.0 L



050001051

720 Kg

## Werkplaatsinrichting RSC50 2.0

- 1 werkblad, 2.240x700 mm (RSC50 2.0 NPG/3-2.2MT)
- 1 werkblad, 750x700 mm (RSC50 2.0 NPG/1-0.7MT)
- 1 vaste servicemodule (RSC50 2.0 MS-2AVV) met persluchtlanghaspel artikel 1900S 8x10 en kabelhaspel artikel 1844 15-H05/SCK (inbegrepen)
- 1 gereedschapswagen met 7 laden (RSC50 2.0 C7)
- 1 vaste module met 7 laden (RSC50 2.0 M7)
- 1 zelfdragende complete hoek (RSC50 2.0 NAC-G)
- 1 vaste module met twee deuren (RSC50 2.0 MA)
- 1 gereedschapswandsysteem met aluminium luik en framework (RSC50 2.0 PS)
- 2 wandkasten (RSC50 2.0 PM)
- 2 bovenste geperforeerde gereedschapspanelen (RSC50 2.0 PFS)
- 2 onderste geperforeerde gereedschapspanelen (RSC50 2.0 PFI)
- 2 paar rechter/linker staanders (RSC50 2.0 P/2MDX-SX)
- 2 enkeledeurskasten (RSC50 2.0 A1)

~~22.270,00 €~~ 9.889,00 €



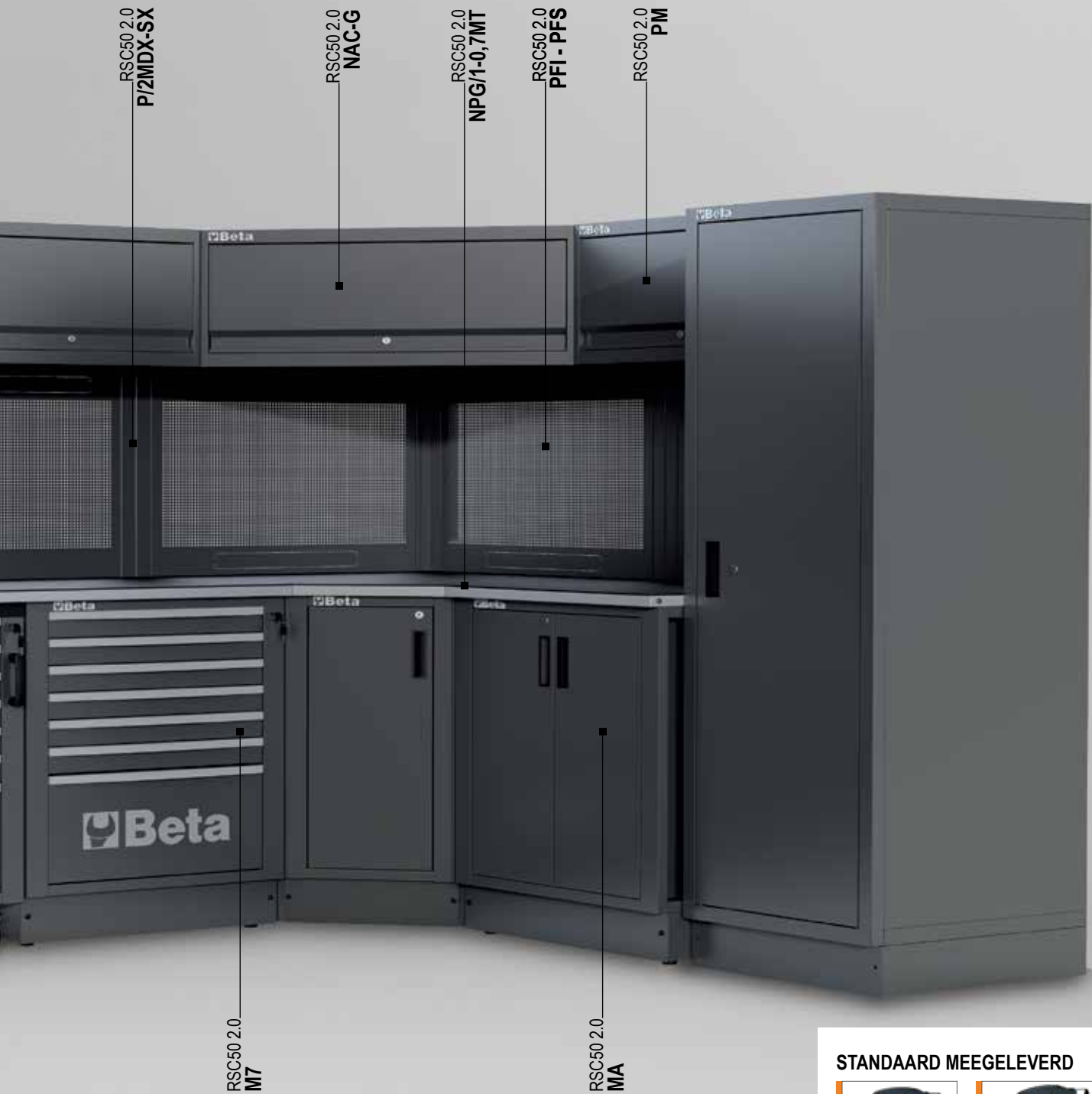

**STANDAARD MEEGELEVERD**



1900S 8x10



1844 15-H05/SCK

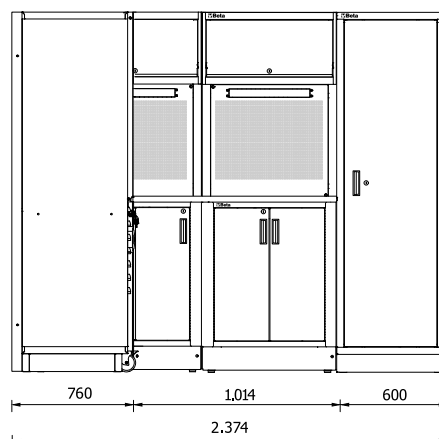
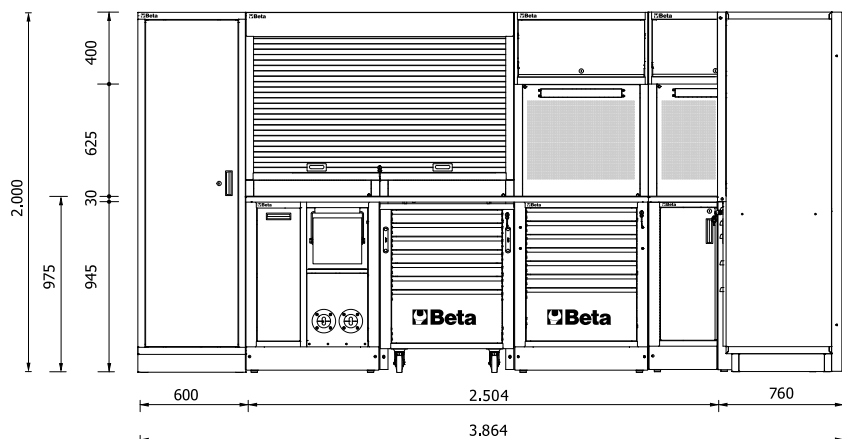

# RSC50 2.0



050001001

604 Kg

## Werkplaatsinrichting RSC50 2.0

- 1 enkeleurskast(RSC50 2.0 A1)
- 1 werkblad, 750x700 mm (RSC50 2.0 NPG/1-0.7MT)
- 1 werkblad, 2.240x700 mm (RSC50 2.0 NPG/3-2.2MT)
- 1 gereedschapswagen met 7 laden (RSC50 2.0 C7)
- 1 vaste module met 4 laden (RSC50 2.0 M4)
- 1 vaste module met 7 laden (RSC50 2.0 M7)
- 1 vaste servicemodule (RSC50 2.0 MS-AVV) met persluchtslanghaspel artikel 1900S 8x10 (inbegrepen)
- 1 gereedschapswandsysteem met aluminium rolluik en frame (RSC50 2.0 PS)
- 2 wandkasten (RSC50 2.0 PM)
- 2 bovenste geperforeerde gereedschapspanelen (RSC50 2.0 PFS)
- 2 onderste geperforeerde gereedschapspanelen (RSC50 2.0 PFI)
- 2 paar rechter/linker staanders (RSC50 2.0 P/2MDX-SX)
- 1 tweedeurskast (RSC50 2.0 A2)

~~17.170,00 €~~ 8.239,00 €



RSC50 2.0  
MS-AW

RSC50 2.0  
PM

RSC50 2.0  
P/2MDX-SX

RSC50 2.0  
PFI - PFS

RSC50 2.0  
NPG/3-2,2MT

RSC50 2.0  
A2

RSC50 2.0  
C7

RSC50 2.0  
M4

STANDAARD  
MEEGELEVERD



1900S 8x10

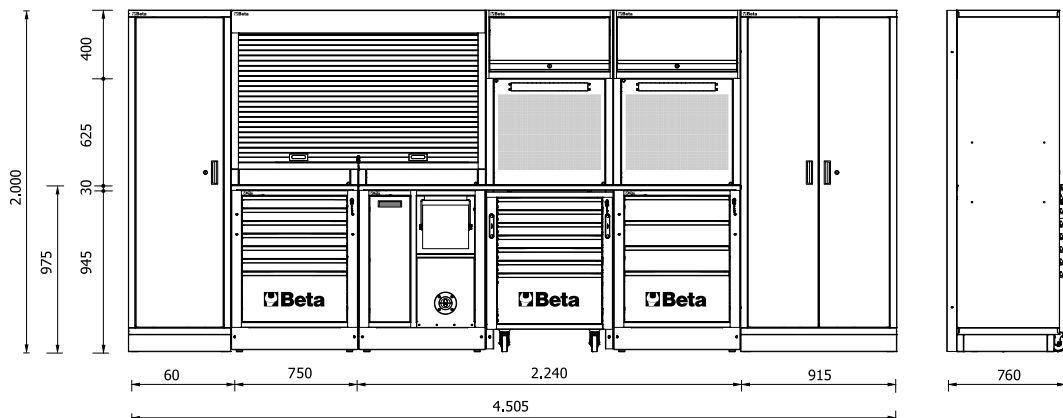

# RSC50 2.0 H

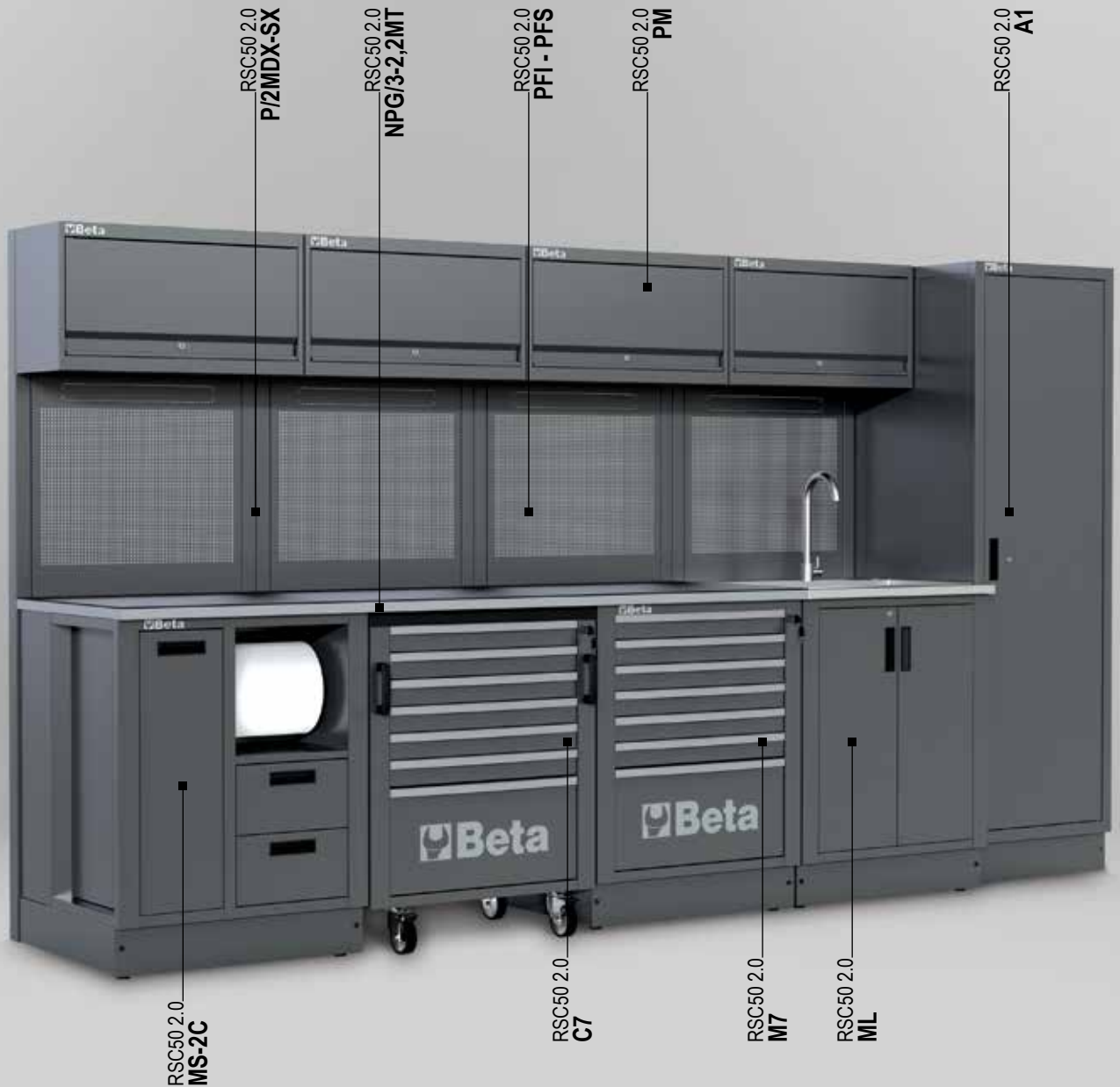

050001041

464 Kg

## Werkplaatsinrichting RSC50 2.0

- 1 werkblad, 2.240x700 mm (RSC50 2.0 NPG/3-2,2MT)
- 1 vaste servicemodule met 2 laden (RSC50 2.0 MS-2C)
- 1 mobiele gereedschapswagen met 7 laden (RSC50 2.0 C7)
- 1 vaste module met 7 laden (RSC50 2.0 M7)
- 1 vaste module met ingebouwde spoelbak (RSC50 2.0 ML)
- 4 wandkasten (RSC50 2.0 PM)
- 4 bovenste geperforeerde gereedschapspanelen (RSC50 2.0 PFS)
- 4 onderste geperforeerde gereedschapspanelen (RSC50 2.0 PFI)
- 4 paar rechter/linker standers (RSC50 2.0 P/2MDX-SX)
- 1 enkeldeurskast (RSC50 2.0 A1)

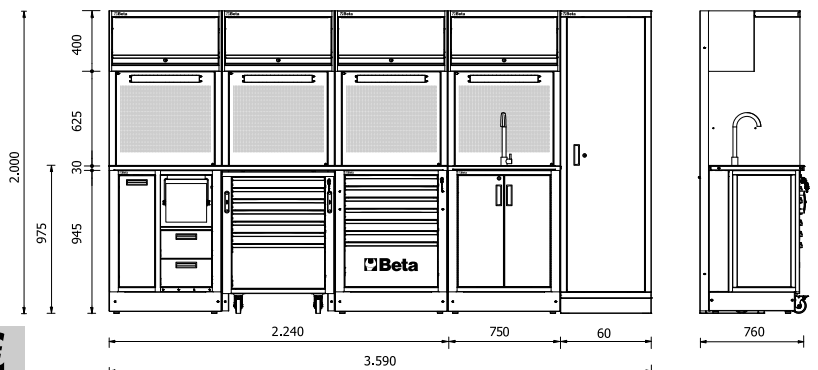

~~14.960,00 €~~ 7.139,00 €

# RSC50 2.0 G



050001036

416 Kg

## Werkplaatsinrichting RSC50 2.0

- 1 werkblad, 2.240x700 mm (RSC50 2.0 NPG/3-2.2MT)
- 1 vaste servicemodule (RSC50 2.0 MS-2AVV) met persluchtshaspel artikel 1900S 8x10 en kabelhaspel artikel 1844 15-H05/SCK (inbegrepen)
- 1 gereedschapswagen met 7 laden (RSC50 2.0 C7)
- 1 vaste module met 4 laden (RSC50 2.0 M4)
- 3 wandkasten (RSC50 2.0 PM)
- 3 bovenste geperforeerde gereedschapspanelen (RSC50 2.0 PFS)
- 3 onderste geperforeerde gereedschapspanelen (RSC50 2.0 PFI)
- 3 paar rechter/linker standers (RSC50 2.0 P/2MDX-SX)
- 1 tweedeurskast (RSC50 2.0 A2)

### STANDAARD MEEGELEVERD



1900S 8x10



1844 15-H05/SCK



12.640,00 € **6.100,00 €**

# RSC50 2.0 F



## Werkplaatsinrichting RSC50 2.0

- 1 werkblad, 2.240x700 mm (RSC50 2.0 NPG/3-2.2MT)
- 1 vaste module met 7 laden (RSC50 2.0 M7)
- 1 gereedschapswagen met 7 laden (RSC50 2.0 C7)
- 1 vaste servicemodule met 2 laden (RSC50 2.0 MS-2C)
- 3 wandkasten (RSC50 2.0 PM)
- 3 bovenste geperforeerde gereedschapspanelen (RSC50 2.0 PFS)
- 3 onderste geperforeerde gereedschapspanelen (RSC50 2.0 PFI)
- 3 paar rechter/linker staanders (RSC50 2.0 P/2MDX-SX)
- 1 tweedeurskast (RSC50 2.0 A2)



## RSC50 2.0 F

050001031

411 Kg

- 1 gepoedercoat stalen werkblad, 2.240x700 mm, voorzien van een schokbestendige, krasvrije PVC-coating, bestand tegen koolwaterstoffen.

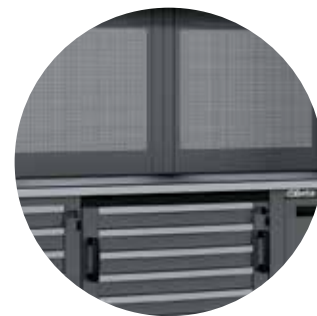

~~12.390,00 €~~ 5.999,00 €

## RSC50 2.0 FX

050001032

405 Kg

- 1 werkblad (2.240x700 mm) van roestvrij staal gecoat MDF (RSC50 2.0 PX/3-2.2MT)



~~11.960,00 €~~ 5.765,00 €

## RSC50 2.0 FW

050001033

386 Kg

- 1 werkblad (2.240x700 mm) van multiplex hout (RSC50 2.0 PW/3-2.2MT)



~~11.840,00 €~~ 5.765,00 €

# RSC50 2.0 E



050001026

310 Kg

## Werkplaatsinrichting RSC50 2.0

- 1 werkblad, 2.240x700 mm (RSC50 2.0 NPG/3-2.2MT)
- 1 vaste servicemodule met 2 laden (RSC50 2.0 MS-2C)
- 1 vaste module met 7 laden (RSC50 2.0 M7)
- 1 vaste module met twee deuren (RSC50 2.0 MA)
- 3 wandkasten (RSC50 2.0 PM)
- 3 bovenste geperforeerde gereedschapspanelen (RSC50 2.0 PFS)
- 3 onderste geperforeerde gereedschapspanelen (RSC50 2.0 PFI)
- 3 paar rechter/linker staanders (RSC50 2.0 P/2MDX-SX)

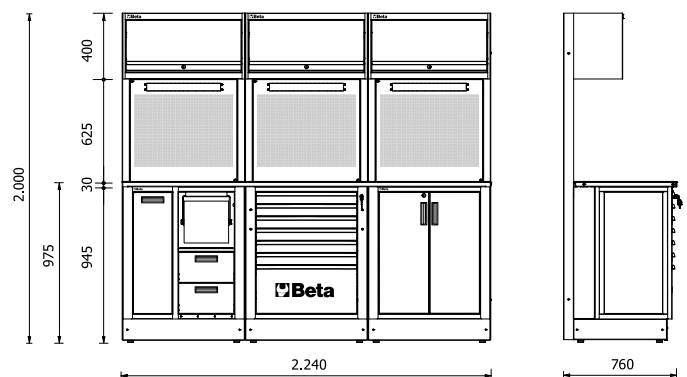

~~10.170,00 €~~ **4.829,00 €**



- 1 werkblad, 1.495x700 mm (RSC50 2.0 NPG/2-1.5MT)
- 1 vaste module met 7 laden (RSC50 2.0 M7)
- 1 vaste module met twee deuren (RSC50 2.0 MA)
- 2 wandkasten (RSC50 2.0 PM)
- 2 bovenste geperforeerde gereedschapspanelen (RSC50 2.0 PFS)
- 2 onderste geperforeerde gereedschapspanelen (RSC50 2.0 PFI)
- 2 paar rechter/linker staanders (RSC50 2.0 P/2MDX-SX)
- 1enkeldeurskast (RSC50 2.0 A1)

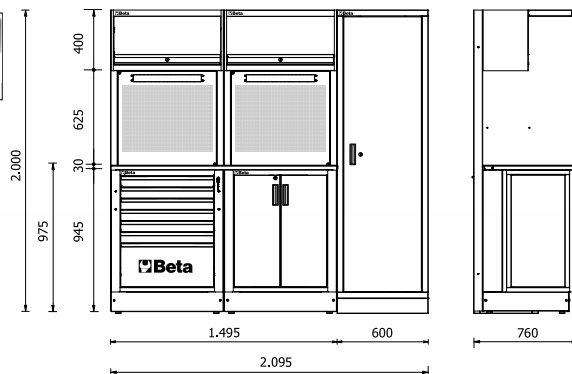
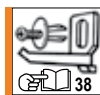

## RSC50 2.0 D

050001021

276 Kg

- 1 gepoedercoat stalen werkblad, 1.495x700 mm, voorzien van een schokbestendige, krasvrije PVC-coating, bestand tegen koolwaterstoffen. (RSC50 2.0 NPG/2-1,5MT)



~~7.760,00 €~~ 3.790,00 €

## RSC50 2.0 DX

050001023

275 Kg

- 1 werkblad (1.495x700 mm) van roestvrij staal gecoat MDF (RSC50 2.0 PX/2-1.5MT)



**NEW**

~~7.490,00 €~~ 3.619,00 €

## RSC50 2.0 DW

050001024

263 Kg

- 1 werkblad (1.495x700 mm) van multiplex hout (RSC50 2.0 PW/2-1.5MT)



**NEW**

~~7.370,00 €~~ 3.619,00 €

# RSC50 2.0 C



050001016

279 Kg

## Werkplaatsinrichting RSC50 2.0

- 1 werkblad, 1.495x700 mm (RSC50 2.0 NPG/2-1.5MT)
- 1 vaste servicemodule met 2 laden (RSC50 2.0 MS-2C)
- 1 vaste module met 7 laden (RSC50 2.0 M7)
- 2 wandkasten (RSC50 2.0 PM)
- 2 bovenste geperforeerde gereedschapspanelen (RSC50 2.0 PFS)
- 2 onderste geperforeerde gereedschapspanelen (RSC50 2.0 PFI)
- 2 paar rechter/linker staanders (RSC50 2.0 P/2MDX-SX)
- 1 enkeldeurskast (RSC50 2.0 A1)

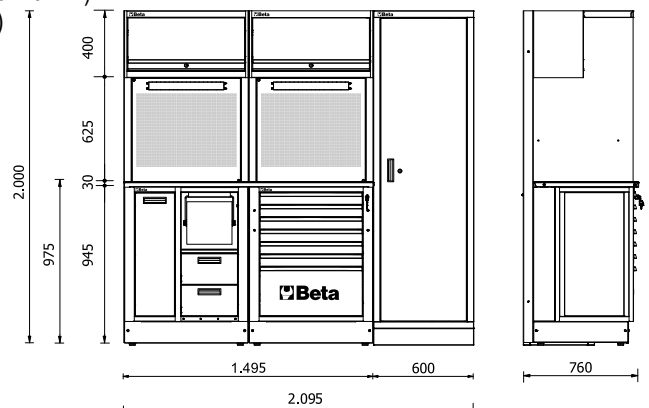

~~8.070,00 €~~ **3.900,00 €**

# RSC50 2.0 B

050001011

224 KG

## Werkplaatsinrichting RSC50 2.0

- 1 werkblad, 1.495x700 mm (RSC50 2.0 NPG/2-1.5MT)
- 1 vaste module met twee deuren (RSC50 2.0 MA)
- 1 vaste module met 7 laden (RSC50 2.0 M7)
- 1 gereedschapswandsysteem met aluminium rolluik en frame (RSC50 2.0 PS)

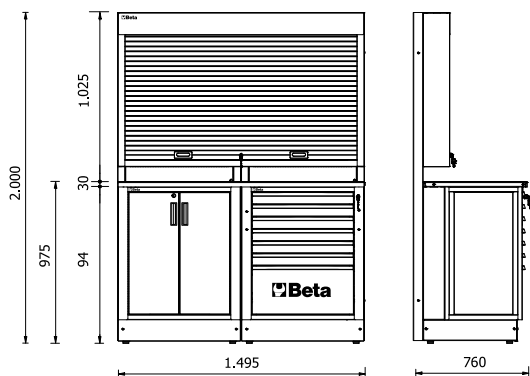

~~6.990,00 €~~ 3.399,00 €



# RSC50 2.0 A

050001006

212 Kg

## Werkplaatsinrichting RSC50 2.0

- 1 werkblad, 1.495x700 mm (RSC50 2.0 NPG/2-1.5MT)
- 1 vaste module met 7 laden (RSC50 2.0 M7)
- 1 vaste servicemodule met 2 laden (RSC50 2.0 MS-2C)
- 2 wandkasten (RSC50 2.0 PM)
- 2 bovenste geperforeerde gereedschapspanelen (RSC50 2.0 PFS)
- 2 onderste geperforeerde gereedschapspanelen (RSC50 2.0 PFI)
- 2 paar rechter/linker staanders (RSC50 2.0 P/2MDX-SX)

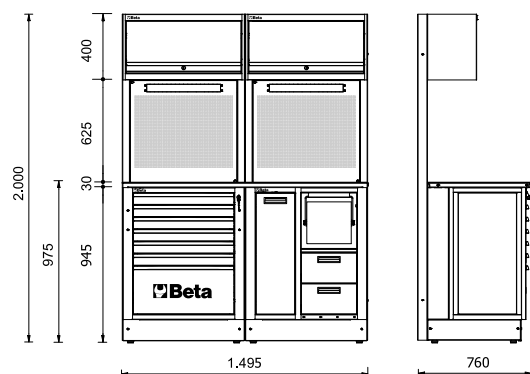

~~7.080,00 €~~ 3.440,00 €



# RSC50 2.0 NP

## Lang werkblad



• Geleverd compleet met zijsteunen

- Ontworpen voor toepassing van aluminium profielen met LED-strips item 5000 RSC50/PLED of 5000 RSC50/PLED-ST (apart te bestellen) om uw modules te voorzien van licht

- Gepoedercoat stalen werkblad, voorzien van een schokbestendige, krasvrije PVC-coating, bestand tegen koolwaterstoffen
- Gaten voor een bankschroef (1599P/125, optioneel) aan beide kanten



Gaten voor een bankschroef (1599P/125, optioneel) aan beide kanten.



Gaten voor een bankschroef (1599P/125, optioneel) aan beide kanten.



RAL 7046	L mm	D mm	kg		€
RSC50 2.0 NPG/1-0,7MT	750	700	16,7	050001118	<del>624,00 €</del> 318,00 €
RSC50 2.0 NPG/2-1,5MT	1.495	700	31	050001125	<del>840,00 €</del> 439,00 €
RSC50 2.0 NPG/3-2,2MT	2.240	700	49,6	050001133	<del>1.180,00 €</del> 604,00 €

RAL 7016	L mm	D mm	kg		€
RSC50 2.0 NPA/1-0,7MT	750	700	16,7	050001117	<del>613,00 €</del> 318,00 €
RSC50 2.0 NPA/2-1,5MT	1.495	700	31	050001124	<del>840,00 €</del> 439,00 €
RSC50 2.0 NPA/3-2,2MT	2.240	700	49,6	050001132	<del>1.180,00 €</del> 604,00 €

Werkblad gemaakt van multiplex hout.  
Wordt compleet geleverd met twee zijsteunen.

**NEW**

WOOD	L mm	D mm	kg		€
RSC50 2.0 PW/1-0,7MT	750	700	7	050001126	<del>307,00 €</del> 160,00 €
RSC50 2.0 PW/2-1,5MT	1.495	700	14,5	050001130	<del>443,00 €</del> 231,00 €
RSC50 2.0 PW/3-2,2MT	2.240	700	21	050001136	<del>635,00 €</del> 318,00 €

Werkblad gemaakt van roestvrij staal gecoat MDF.  
Wordt compleet geleverd met twee zijsteunen

**NEW**

INOX	L mm	D mm	kg		€
RSC50 2.0 PX/1-0,7MT	750	700	13,5	050001127	<del>363,00 €</del> 187,00 €
RSC50 2.0 PX/2-1,5MT	1.495	700	27	050001131	<del>562,00 €</del> 292,00 €
RSC50 2.0 PX/3-2,2MT	2.240	700	40,5	050001137	<del>749,00 €</del> 373,00 €

### 1599P/125 015990025 9,5 Kg

#### Bankschroeven parallel

- Geharde bekken
- Aambeeld met groot gelakt oppervlak.
- Vierkante stalen voet

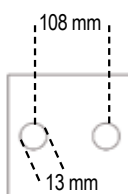

### RSC50 2.0 T3 050001253 23 Kg

#### Trolley/gereedschapswagen met 3 plateaus,

- 4 draaibare wielen, Ø 100 mm (2 met rem)
- Statische belasting: 200 kg (verdeeld over 3 planken)

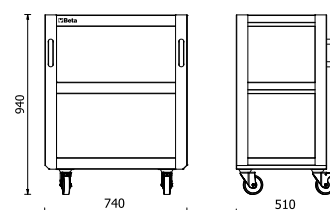

~~400,00 €~~ 217,00 €

~~397,00 €~~ 193,00 €

## Gereedschapswagen

- 4 zwenkwielen, Ø 100 mm (2 met remmen)
- Ladebodems beschermd door geschuimde rubberen matten
  - Centrale vergrendeling aan de voorzijde
- Handgrepen ingebouwd in het frame voor verbeterde gebruiksvriendelijkheid
- Elke lade biedt plaats aan maximaal 4 EVA-schuim of ABS inlegmodules

**NEW**

**RSC50 2.0 C5** 050001205 **58 Kg**

### Gereedschapswagen met 5 laden

5 laden (588x367 mm) met kogellagers

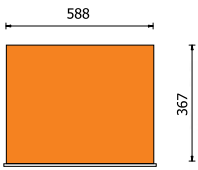

h	max
70 mm	25 kg
140 mm	30 kg
280 mm	35 kg

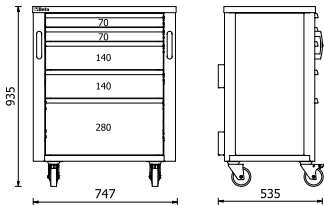

~~2.050,00 €~~ **1.077,00 €**

**RSC50 2.0 C6** 050001206 **61 Kg**

### Gereedschapswagen met 6 laden

6 laden (588x367 mm) met kogellagers

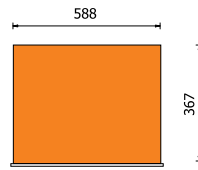

h	max
70 mm	25 kg
140 mm	30 kg
280 mm	35 kg

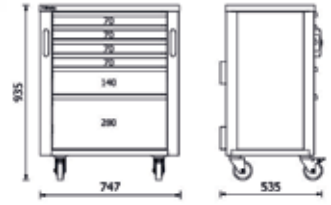

~~2.095,00 €~~ **1.099,00 €**

**RSC50 2.0 C7** 050001207 **62 Kg**

### Gereedschapswagen met 7 laden

7 laden (588x367 mm) met kogellagers

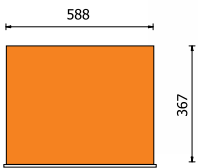

h	max
70 mm	25 kg
280 mm	35 kg

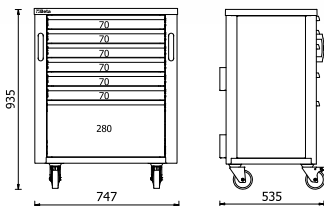

~~2.140,00 €~~ **1.143,00 €**

**RSC50 2.0 C8** 050001208 **64 Kg**

### Gereedschapswagen met 8 laden

8 laden (588x367 mm) met kogellagers

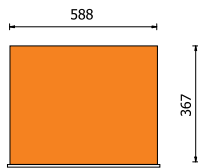

h	max
70 mm	25 kg
140 mm	30 kg

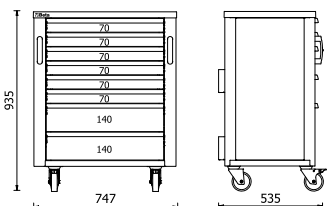

~~2.190,00 €~~ **1.165,00 €**

## Vaste module

- 4 laden (588x367 mm) met kogellagers
- Ladebodems beschermd door geschuimde rubberen matten
  - Centrale vergrendeling aan de voorzijde
  - Met verticaal verstelbare poten
- Elke lade biedt plaats aan maximaal 4 EVA-schuim of ABS inlegmodules

### RSC50 2.0 M4

050001264 61,5 Kg

#### Vaste module met 4 laden

- 4 laden (588x367 mm) met kogellagers

	h	↓ max
	140 mm	30 kg
	280 mm	35 kg

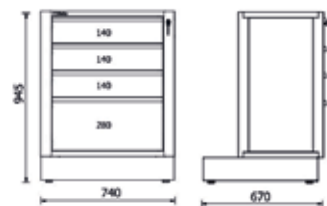

~~1.740,00 €~~ **923,00 €**

### RSC50 2.0 M5

050001265 63,5 Kg

#### Vaste module met 5 laden

- 5 laden (588x367 mm) met kogellagers

	h	↓ max
	70 mm	25 kg
	140 mm	30 kg
	280 mm	35 kg

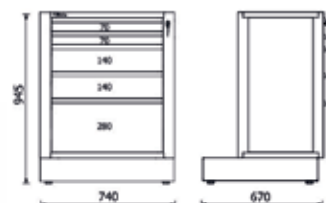

~~1.790,00 €~~ **967,00 €**

### RSC50 2.0 M6

**NEW**

050001226 65,5 Kg

#### Vaste module met 6 laden

- 6 laden (588x367 mm) met kogellagers

	h	↓ max
	70 mm	25 kg
	140 mm	30 kg
	280 mm	35 kg

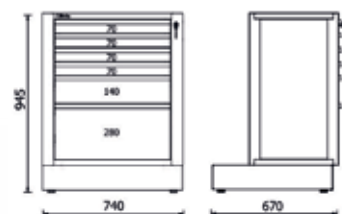

~~1.830,00 €~~ **989,00 €**

## Vaste module

- 4 laden (588x367 mm) met kogellagers
- Ladebodems beschermd door geschuimde rubberen matten
- Centrale vergrendeling aan de voorzijde
  - Met verticaal verstelbare poten
- Elke lade biedt plaats aan maximaal 4 EVA-schuim of ABS inlegmodules

**RSC50 2.0 M7**

050001267 **67,5 Kg**

### Vaste module met 7 laden

- 7 laden (588x367 mm) met kogellagers

	h	↓ max
	70 mm	25 kg
	280 mm	35 kg

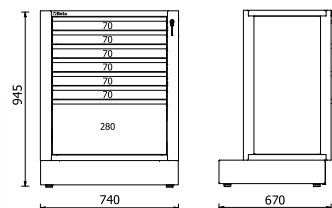

~~1.875,00 €~~ **1.018,00 €**

**RSC50 2.0 M8**

050001268 **69,5 Kg**

### Vaste module met 8 laden

- 8 laden (588x367 mm) met kogellagers

	h	↓ max
	70 mm	25 kg
	140 mm	30 kg

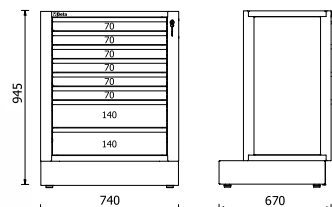

~~1.925,00 €~~ **1.040,00 €**

**RSC50 2.0 M10**

050001231 **76 Kg**

### Vaste module met 10 laden

- 10 laden (588x367 mm) met kogellagers

	h	↓ max
	70 mm	25 kg

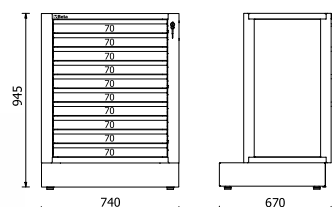

~~2.045,00 €~~ **1.095,00 €**

## RSC50 2.0 MS-2C

050001283 49 Kg

### Vaste servicemodule

- Twee laden, 310x370 mm, 180 mm hoog, met kogelgelagerde geleiders (binnenmatten)
- Met verticaal verstelbare pootjes

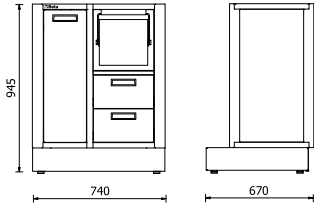

• Ingebouwde afvalbak



• Papierrol compartiment

~~1.760,00 €~~ 923,00 €

## RSC50 2.0 MS-AVV

050001281 49 Kg

### Vaste servicemodule

Geschikt voor twee haspels, te kiezen uit de volgende modellen:

- Luchthaspel item 1900s 8x10
- Stroomkabels items 1843 15-H05, 1844 10-H05, 1844 15-H05, 1844 15-H07, 1844 15-H05/SCK, 1844 15-H07/SCK, 1845 12-H05, 1846 10-H05, 1846 10-H07 en 1846 15-H05
- Ingebouwde afvalbak
- Papierrol compartiment
- met verticaal verstelbare pootjes

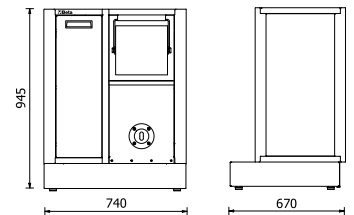

~~1.625,00 €~~ 842,00 €

## RSC50 2.0 MS-2AVV

050001282 50 Kg

### Vaste servicemodule

Geschikt voor twee haspels, te kiezen uit de volgende modellen:

- Luchthaspels item 1900s 8x10
- Stroomhaspels items 1843 15-H05, 1844 10-H05, 1844 15-H05, 1844 15-H07, 1844 15-H05/SCK, 1844 15-H07/SCK, 1845 12-H05, 1846 10-H05, 1846 10-H07 en 1846 15-H05

- Ingebouwde afvalbak
- Papierrolcompartiment
- met verticaal verstelbare pootjes

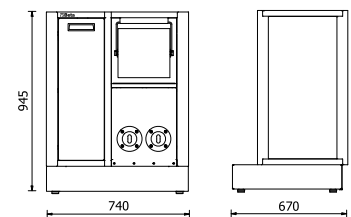

~~1.685,00 €~~ 890,00 €

## RSC50 2.0 MA

050001262 46 Kg

### Vaste tweedeursmodule

- met slot
- verticaal verstelbare binnenplank
- Binnen afmetingen: 615x435x740 mm
- met verticaal verstelbare pootjes

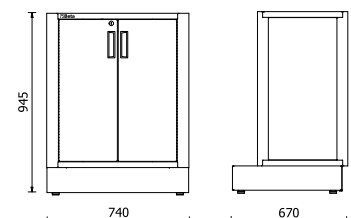

~~1.450,00 €~~ 743,00 €



## RSC50 2.0 CS

050001285 48 Kg

### Vaste afvalverzamelingsmodule

- Uittrekbaar afvalvak (588x355x580 mm) met kogelgelagerde geleiders
- 2 ruime uittrekbare binnenbakken voor het sorteren van afval
- Met verticaal verstelbare poten

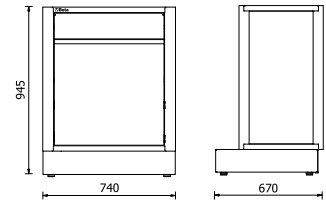
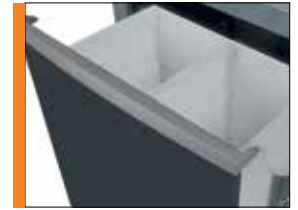

~~1.685,00 €~~ 879,00 €

## RSC50 2.0 ML

050001284 39 Kg

### Vaste module met ingebouwde spoelbak

- Roestvaststalen spoelbak
- Wordt geleverd compleet met:
  - 1 kraan (warm/koud)
  - 1 afvoer
  - 1 gootsteen stopper
  - 1 filterdop
  - 1 zeep dispenser

Vaste tweedeursmodule met slot:

- Inwendige interieurafmetingen: 615x435x575 mm
- met verticaal verstelbare pootjes

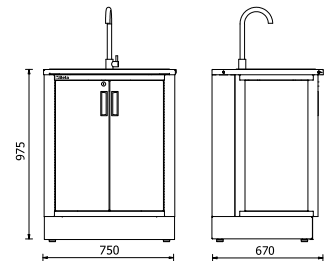

~~1.840,00 €~~ 919,00 €

## RSC50 2.0 MDO

050001290 92 Kg

### Vaste module voor olie afgifte

- 2 haspels met 7m - 1/2 slang inbegrepen
- Compleet met 2 pistolen met digitale liter-teller en automatische druppelvanger.
- Max. afgifte: 30 l/min
- Viscositeit: 8 ÷ 2000 mPas
- Met verticaal verstelbare pootjes

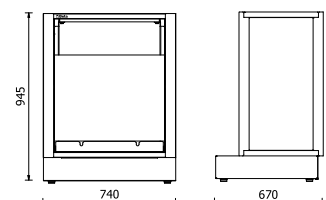

~~3.700,00 €~~ 1.979,00 €

**RSC50 2.0 A1** 050001411 67 Kg

**Metalen enkeleurskast**

- 4 uitneembare, verticaal verstelbare planken
- Handige opklapbare kledingroede onder de eerste plank
- Met slot
- Binnenafmetingen: 590x615 mm
- Met verticaal verstelbare poten

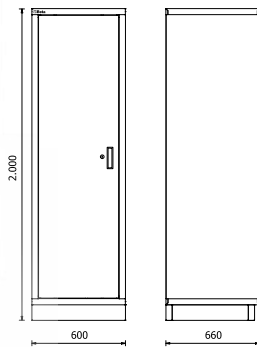
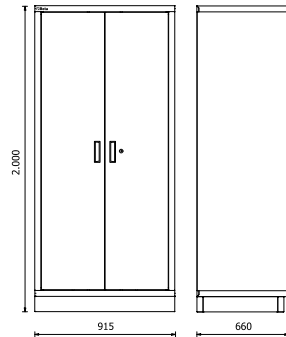

~~997,00 €~~ **517,00 €**

**RSC50 2.0 A2** 050001412 85 Kg

**Metalen tweedeurskast**

- 4 uitneembare, verticaal verstelbare planken
- Met slot
- Binnenafmetingen: 910x615 mm
- Met verticaal verstelbare poten



~~1.530,00 €~~ **769,00 €**

**RSC50 2.0 A1/R59**

050001913 3,1 Kg

**Binnenplank voor gereedschapskast RSC50 2.0 A1**

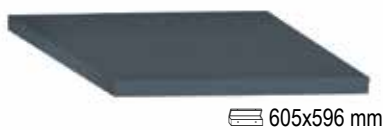

~~62,00 €~~ **32,00 €**

**RSC50 2.0 A1/RB59**

050001914 3,4 Kg

**Binnenplank voor gereedschapskast RSC50 2.0 A1, met kledingrek**



~~73,50 €~~ **39,00 €**

## RSC50 2.0 A2/3C

**NEW**

050001413 105,5 Kg

### Metalen tweedeurs gereedschapskast met 3 laden

- 4 uitneembare, verticaal verstelbare planken
- Compleet geleverd met 3-ladenmodule (681x360 mm)
- Slot aan de voorkant
- Binnenafmetingen: 910x615 mm
- Met verticaal verstelbare poten



~~1.825,00 €~~ **912,00 €**

**NEW**

088880485 20,5 Kg

### M3CA

#### 3-ladenmodule voor tweedeurskast en RSC50 2.0 A2

- 3 volledig uitneembare laden (661x360 mm), met kogellagers
- Ladehoogte: 78 mm
- Ladebodems beschermd door schuimrubbermatten
- Compleet geleverd met montagekit

## RSC50 2.0 A2/R91

050001915 4,2 Kg

### Binnenplank voor gereedschapskast RSC50 2.0 A2



~~89,50 €~~ **47,00 €**



~~297,00 €~~ **157,00 €**

## RSC50 2.0 PFS

050001312

3 Kg

Geperforeerd gereedschapspaneel,  
bovenste deel

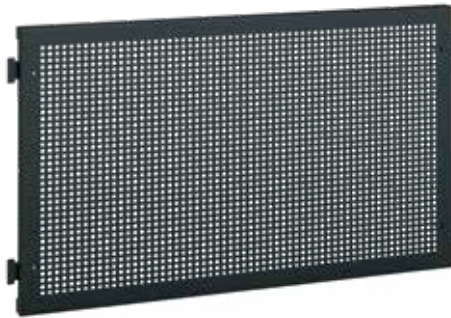
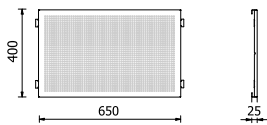

~~192,00 €~~ 98,00 €

## RSC50 2.0 PFI

050001313

4,5 Kg

Geperforeerd gereedschapspaneel,  
onderste deel

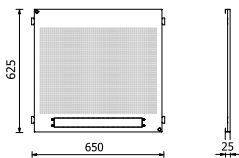

~~249,50 €~~ 111,00 €

• Geschikt voor een 19  
stekkerdoos (niet inbegrepen)

## RSC50 2.0 P/2MDX-SX

050001352

8,5 Kg

Paar rechtse/linkse  
steunpalen

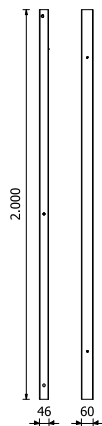

## RSC50 2.0 KPF

050001310

17,5 Kg

Set van geperforeerde  
gereedschapspanelen

- 1 bovenste geperforeerd gereedschapspaneel, 650x400x25 mm
- 1 onderste geperforeerd gereedschapspaneel, 650x625x25 mm, is geschikt voor een 19" rack stekkerdoos (niet inbegrepen)
- Een paar steunpalen rechts/links

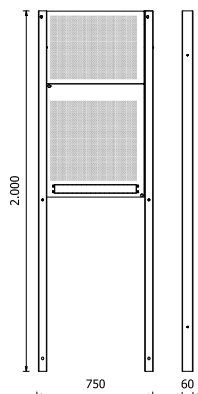

~~263,00 €~~ 135,00 €

~~674,00 €~~ 336,00 €

## RSC50 2.0 PM

050001302 14 Kg

### Wandkast

- Voorzien van gasveren, waardoor het makkelijker is om deur te openen en te sluiten
- Ontworpen voor toepassing van aluminium profielen met LED-strips item 5000 RSC50 2.0/PLEDC of 5000 RSC50 2.0/PLED-ST (apart te bestellen), om het werkgebied of de binnenkant van de kast te voorzien van licht

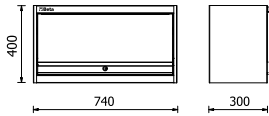

## RSC50 2.0 MTP

050001305 5 Kg

### Driehoekige plank

- Geschikt voor geperforeerde gereedschapspanelen van hoekmodule
- Ontworpen voor het monteren van twee aluminium profielen met LED -strips Item 5000 RSC50 2.0/PLEDC (niet inbegrepen), om werkgebied te verlichten



740x300x400 mm

~~626,00 €~~ 325,00 €

~~319,00 €~~ 164,00 €

## RSC50 2.0 PS

050001360 80 Kg

### Gereedschapswandsysteem met rolluik

- Aluminium rolluik, verticaal verstelbaar, met slot
- Verwijderbare geperforeerde gereedschapspanelen
- geleverd met zelfdragend frame
- Satz 50 GPS-Haken inbegrepen

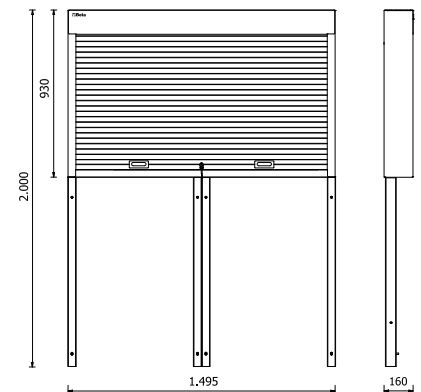

~~2.830,00 €~~ 1.408,00 €

## RSC50 2.0/CLL

050001710 1 Kg

### Verlichtingsbak voor LED-strip

- Geschikt voor geperforeerde gereedschapspanelen
- Ontworpen voor het monteren van één aluminium profiel met LED -strip item 5000 RSC50 2.0/PLEDC of 5000 RSC50 2.0/PLED-ST (niet inbegrepen), om werkgebied te verlichten



~~144,50 €~~ 73,00 €

## RSC50 2.0/MP

050001705 2,0 Kg

### Wand opbergrek

- Ontworpen voor het monteren van aluminium profielen met ledstrips art. 5000 RSC50 2.0/PLEDC of 5000 RSC50 2.0/PLED-ST (afzonderlijk te bestellen), om werkgebied te verlichten



~~144,50 €~~ 73,00 €

# NEW

## Onderste hoekmodule

- Vaste hoekmodule met groot opbergvak
- Met verticaal verstelbare poten

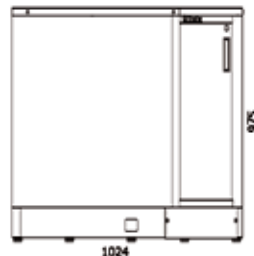

### RSC50 2.0 KNAI

• Hoekwerkblad (964x964 mm) van gepoedercoat staal, voorzien van een schokbestendige, krasvrije PVC-coating, bestand tegen koolwaterstoffen

RAL 7046

#### RSC50 2.0 KNAI-G

050001346 80 Kg



~~3.340,00 €~~ 1.704,00 €

RAL 7016

#### RSC50 2.0 KNAI-A

050001345 80 Kg



~~3.340,00 €~~ 1.704,00 €



### RSC50 2.0 KNAI-X

050001338 85 Kg

• Hoekwerkblad (964x964 mm) van roestvrij staal gecoat MDF



~~2.710,00 €~~ 1.407,00 €

### RSC50 2.0 KNAI-W

050001337 76 Kg

• Hoekwerkblad (964x964 mm) van multiplex hout



~~2.640,00 €~~ 1.407,00 €



## Zelfdragende complete hoek

- Hangende hoekkast met slot en gasveren, waardoor de deur gemakkelijker te openen en te sluiten is
- 2 geperforeerde gereedschapspanelen (869x1.027 mm)
- Onderste hoekmodule met groot opbergvak
- Met verticaal verstelbare poten

# NEW

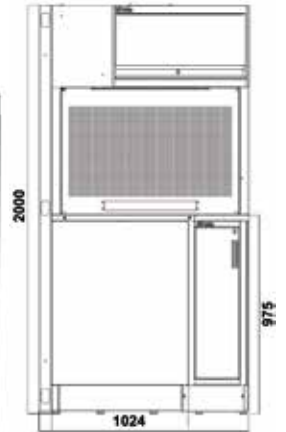

### RSC50 2.0 NAC

- Hoekwerkblad (964x964 mm) van gepoedercoat staal met

RAL 7046

### RSC50 2.0 NAC-G

050001340 143 Kg



~~5.600,00 €~~ 2.749,00 €

RAL 7016

### RSC50 2.0 NAC-A

050001339 143 Kg



~~5.600,00 €~~ 2.749,00 €



### RSC50 2.0 NAC-X

050001328 148 Kg

- Hoekwerkblad (964x964 mm) van roestvrij staal gecoat MDF.



~~4.960,00 €~~ 2.574,00 €

### RSC50 2.0 NAC-W

050001327 139 Kg

- Hoekwerkblad (964x964 mm) van multiplex



~~4.900,00 €~~ 2.574,00 €

## 85-delig assortiment gereedschappen

Inclusief bevestigingsmateriaal.



### Assortiment aanbevolen in combinatie met:

RSC50 2.0 - RSC50 2.0 E - RSC50 2.0 F  
 RSC50 2.0 G - RSC50 2.0 H  
 RSC50 2.0 I - RSC50 2.0 L

#### Aantal/Omschrijving

17	ringsteeksleutels 6÷22 mm
12	haakse inbussleutels Ø 2÷10 mm
13	1/2" zeskant dopsleutels op dophouder Ø 10÷22 mm
8	1/2" zeskant dopsleutels op dophouder Ø 23÷32 mm
1	1/2" verlengstuk 125 mm
1	1/2" verlengstuk 255 mm
1	1/2" cardangewricht
1	1/2" wringstaaf
1	1/2" omschakelbare ratel Ⓢ
1	borgveertangen, inwendig rechte punten Ⓢ 180 mm
1	borgveertangen, uitwendig rechte punten ● 175 mm

#### Beta N.

42
96N/SC12
920A/SB13
920A/SB8
920/21
920/22
920/25
920/42
920/55
1032
1036

#### Aantal/Omschrijving

1	waterpomptangen 250 mm	1048N
1	verstelbare griptang 240 mm	1052
1	zijkniptangen, zware uitvoering ⚡ 160 mm	1084BM
1	elektricienschaar, rechte bladen	1128BMX
1	combinatietang hoogverchroomd = 180 mm	1150BM
1	telefoontang, lange halfronde gegroefde bekken ● 160 mm	1166BM
7	schroevendraaiers voor sleufschroeven ● 3x75 - 3,5x100 - 4x125 - 5,5x150 - 6,5x150 - 8x200 - 10x200 mm	1260
4	schroevendraaiers voor Phillips® kruiskopschroeven ⊕ PH0x60 - PH1x80 - PH2x100 - PH3x150 mm	1262/S4
1	bankhamer 300 g	1370
1	kunststof hamer Ø 35 mm	1390
1	rolbandmaat 5 m	1692
5	5-delig set halfzoeten vijlen met handgreep 200 mm	1719BMA/S5
1	zaagbeugel	1725
1	kunststof oliekan met pomp 150 cc	1754
1	afbrekmes, plat model	1771

1475,00€

781,00€



## 133-delig assortiment gereedschappen

Inclusief bevestigingsmateriaal.



Assortiment aanbevolen in combinatie met:  
RSC50 2.0 I - RSC50 2.0 L

### Aantal/Omschrijving

Aantal/Omschrijving	Beta N.
6 pendrijvers 2 + 8 mm	31/SP6
6 beitels in houder	38/SP6
17 ringsteeksleutels 6+22 - 24 - 27 - 30 mm	42/S17X
12 dubbele steeksleutels 6x7 + 30x32 mm	55/S12X
8 haakse stiftsleutels met kracht handgreep 2 + 10 mm	96T/S8
8 haakse stiftsleutels voor Torx® schroeven T9 + T40	97TX/SC8
1 verstelbare moersleutel 250 mm	111E
13 1/2" zeskant dopsleutels op dophouder Ø 10 + 22 mm	920A/SB13
8 1/2" zeskant dopsleutels op dophouder Ø 23 + 32 mm	920A/SB8
7 schroevendraaierdoppen voor sleuf en voor Phillips® kruiskopschroeven	920LH/SB7
● + 1,2x65 - 1,2x8 - 1,6x9 - 2x12mm - PH1-PH2-PH3	
1 borgveertangen, inwendig rechte punten Ø 180 mm	1032
1 borgveertangen, inwendig 90° gebogen punten Ø 170 mm	1034
1 borgveertangen, uitwendig rechte punten ● 175 mm	1036
1 borgveertangen, uitwendig 90° gebogen punten ● 175 mm	1038
1 Waterpomptang met Slip-proof PVC 250 mm	1048N
1 Verstelbare griptang 240 mm	1052
1 blikschaar 250 mm	1112
1 elektricienschaar, rechte bladen	1128BMX
8 2,5x50 - 3x75 - 4x100 - 5,5x125 - 6,5x150 - PH0 - PH1 - PH2	1263/D8
2 bankhamer 300 - 600 g	1370
1 kunststof hamer 35	1390

### Aantal/Omschrijving

Aantal/Omschrijving	Beta N.
1 rolbandmaat 5 m	1692/5
1 flexibele magneet	1712E/2
1 schraapstaal, half rond model 200 mm	1717A
1 schraapstaal, driekantig model 200 mm	1717B
5 halfzoete vijlen 200 mm	1719BMA8/S5
1 metalen oliekan met pomp, 200 cc	1751N
1 afbreekmes, plat model	1771BM
1 1/2" verlengstuk 125 mm	920/21
1 1/2" verlengstuk 250 mm	920/22
1 1/2" cardangewricht	920/25
1 1/2" wringstaaf	920/42
1 1/2" omschakelbare ratel	920/55
1 puntschop	963
1 Zijknijptangen ≤ 160 mm	1082BM
1 Zijknijptangen, zware uitvoering ≤ 160 mm	1084BM
1 hefboom kopknijptang ≤ 180 mm	1092V
1 combinatietang hoogverchroomd = 180 mm	1150BM
1 Telefoontang, lange halfronde gegroefde bekken ● 160 mm	1166BM
1 Telefoontang, lange halfronde gebogen bekken ● 160 mm	1168BM
2 Schroevendraaiers voor sleufschroeven ● 8x200 - 10x200 mm	1260
1 Schroevendraaiers voor Phillips® kruiskop schroeven +	1262
PH3 8x150mm	
1 Schuifmaat	1650
1 zaagbeugel 420 mm	1725

~~2.920,00 €~~ 1.550,00 €

## 1900S 8X10

### Automatische veerslanghaspel met 8x10 mm slang

- Automatische veerslanghaspel, schokbestendig plastic lichaam, voor gebruik met lucht of water
- Gevlochten polyurethaanslang
- Polypropyleen frame
- Apparaat voor het automatisch bevestigen van slang op gewenste lengte
- Vergrendelsysteem kan worden uitgeschakeld.
- Bedrijfstemperatuur: -5 °C / +50 °C
- Geleverd met een 180° draaibare beugel en een extra snelkoppelingsbeugel

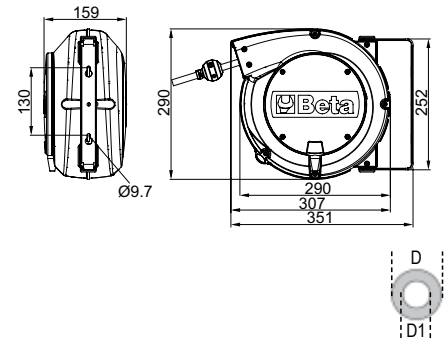

D	D1	L	kg		€
Ø 12 mm	Ø 8 mm	10 m	3,9	019000080	<del>195,50 €</del> 105,00 €

## 1843 15-H05

### Automatische kabelhaspel, met 2x1,5 mm² kabel

- H05VV-F 2x1,5 mm² kabel
- Met thermische beveiligingsschakelaar
- Opgerolde kabellengte: 15 m
- Kabellengte uit trommel: 1 m
- Geleverd zonder inkomende kabel
- Vergrendelsysteem kan worden uitgeschakeld.
- Max. vermogen (opgerold): 1300W (230V-20 °C)
- Max. vermogen (uitgerold): 2300W (230V-20 °C)
- Geleverd met een 180° draaibare beugel en een extra snelkoppelingsbeugel

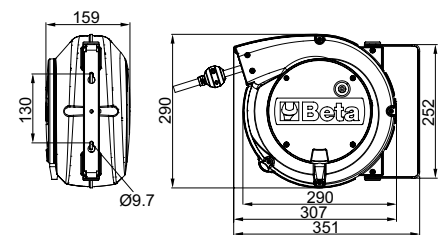

Kabel	L	kg		€
H05VV-F	15+1 m	4,2	018430215	<del>259,00 €</del> 142,00 €

## 1844

### Automatische kabelhaspel, met 3Gx1,5 mm² kabel

- 3Gx1,5 mm² kabel
- Met thermische beveiligingsschakelaar
- Kabellengte uit trommel: 1 m
- Geleverd zonder inkomende kabel
- Vergrendelsysteem kan worden uitgeschakeld.
- Max. vermogen (opgerold): 1500W (230V-20 °C)
- Max. vermogen (uitgerold): 2500W (230V-20 °C)
- Geleverd met een 180° draaibare beugel en een extra snelkoppelingsbeugel

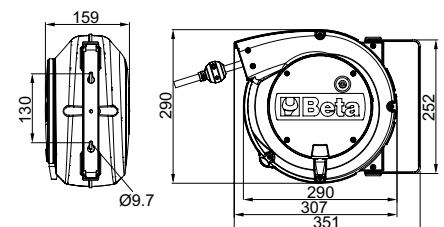

	Kabel	L	kg		€
1844 10-H05	H05VV-F	10+1 m	3,9	018440310	<del>231,00 €</del> 131,00 €
1844 15-H05	H05VV-F	15+1 m	4,6	018440315	<del>253,00 €</del> 146,00 €
1844 15-H07	H07RN-F	14+1 m	5,2	018440317	<del>275,00 €</del> 157,00 €

## 1844SCK

### Automatische kabelhaspel, met 3Gx1,5 mm<sup>2</sup> kabel en SCHUKO type stopcontact

- 3Gx1,5 mm<sup>2</sup> kabel
- Met thermische beveiligingsschakelaar
- Kabellengte uit trommel: 1 m
- Geleverd met 1,5 m inkomende kabel en SCHUKO type stopcontact
- Rekmechanisme kan worden uitgeschakeld om aan de kabel te houden
- Max. vermogen (opgerold): 1500W (230V-20 °C)
- Max. vermogen (uitgerold): 2500W (230V-20 °C)
- Geleverd met een 180° draaibare beugel en een extra snelkoppelingsbeugel

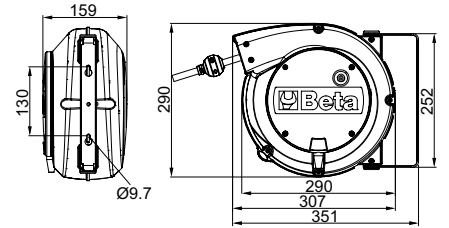

	Kabel	L	kg		€
1844 15-H05/SCK	H05VV-F	15+1 m	5,0	018440316	<del>264,00 €</del> 153,00 €
1844 15-H07/SCK	H07RN-F	14+1 m	5,7	018440318	<del>286,00 €</del> 164,00 €

## 1845 12-H05

### Automatische kabelhaspel, met 3Gx2,5 mm<sup>2</sup> kabel

- 3Gx2,5 mm<sup>2</sup> kabel
- Met thermische beveiligingsschakelaar
- Kabellengte uit trommel: 1 m
- Geleverd zonder inkomende kabel
- Vergrendelsysteem kan worden uitgeschakeld.
- Max. vermogen (opgerold): 2000W (230V-20 °C)
- Max. vermogen (uitgerold): 3000W (230V-20 °C)
- Geleverd met een 180° draaibare beugel en een extra snelkoppelingsbeugel

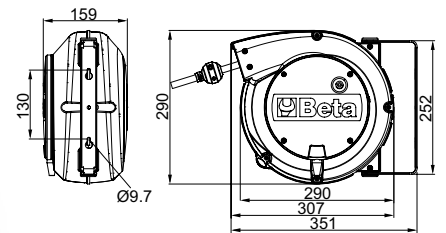

	Kabel	L	kg		€
	H05W-F	12+1 m	4,9	018450365	<del>521,00 €</del> 164,00 €



## 1846

### Automatische kabelhaspel, met 4Gx1,5 mm<sup>2</sup> kabel

- 4Gx1,5 mm<sup>2</sup> kabel
- Zonder thermische beveiligingsschakelaar
- Kabellengte uit trommel: 1 m
- Geleverd zonder inkomende kabel
- Vergrendelsysteem kan worden uitgeschakeld.
- Max. vermogen (opgerold): 1400W (230V-20 °C)
- Max. vermogen (uitgerold): 1900W (230V-20 °C)
- Geleverd met een 180° draaibare beugel en een extra snelkoppelingsbeugel

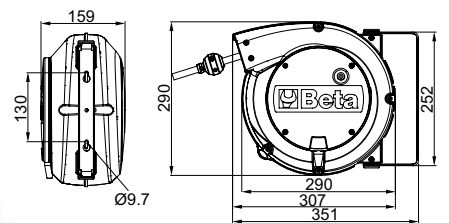

	Kabel	L	kg		€
1846 10-H05	H05VV-F	10+1 m	4,4	018460405	<del>281,00 €</del> 153,00 €
1846 10-H07	H07RN-F	10+1 m	5,2	018460407	<del>290,00 €</del> 164,00 €
1846 15-H05	H05VV-F	15+1 m	5,4	018460415	<del>290,00 €</del> 164,00 €



## 5000 RSC50 2.0/PLEDC

050001712 80 g

### LED-STRIP

- 6.5W IP20 LED -strip; Lengte: 50 cm
- Wordt geleverd met 2 kabels (40 cm en 170 cm lang)

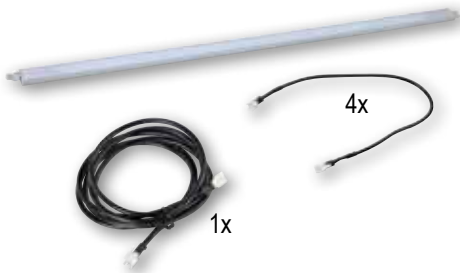

- Makkelijke bevestiging door gebruik van magneten



Kan worden gemonteerd onder het werkblad of in de verlichtingsbakken hoek/recht om werkgebied goed te verlichten

~~44,00 €~~

25,00 €

## 5000 RSC50 2.0/PLED-ST

050001715 80 g

### LED strip met SOFT TOUCH schakelaar

- 6.5W IP20 LED -strip; Lengte: 50 cm
- Wordt geleverd met 2 kabels (40 cm en 170 cm lang)

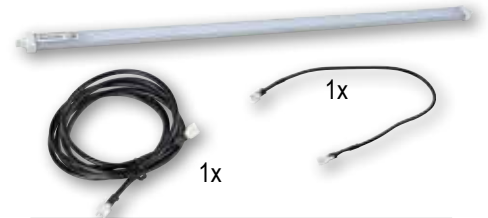

- SOFT TOUCH-schakelaar Voor het in/uitschakelen en dimmen van de verlichting

~~47,50 €~~

26,00 €

## 5000 RSC50 2.0/ASL

050001716 210 g

### Voeding voor LED -strip

- 24VDC 22W voeding
- Kan stroom leveren aan maximaal 3x 6,5W LED -strips



~~37,00 €~~

21,00 €

## 5000 RSC50 2.0/KFC



1,7 Kg



Om de kleur van ladefronten aan te passen voor werkplaatsinrichting RSC50. Aanbevolen voor gebruik in combinatie met werkbladen in antracietgrijs RAL7016 (-A).

## RSC50 2.0/KFC7016

050001737



RAL 7016

10x

~~100,50 €~~

58,00 €

# 5000 RSC50 2.0/CTR

050001721

25 g

## LED strip controller, met RF afstandsbediening

Alleen te gebruiken met ledstrip artikel 5000 RSC50/PLED

86x40x7 mm

Inhoud pakket:

- 1 mini-ontvanger
- 1 draadloze RF afstandsbediening

Specificaties van RF-afstandsbediening:

- Aan / uit knop
- BRIGHT +/- knop: maakt handmatige aanpassing van het verlichtingsvermogen mogelijk
- Knop 25%/50%/100%: maakt automatische aanpassing van het verlichtingsvermogen mogelijk
- Batterij: 3V CR2025 (inbegrepen)
- Afmetingen: 86 (L) x 40 (B) x 7 (H) mm

Specificaties mini-ontvanger:

- Ingangsspanning: 5V -24VDC
- Nominale uitgangsstroom: 5A
- Piek uitgangsstroom: 12A
- Bedrijfstemperatuur: -20 °C ÷ +35 °C

Geïntegreerde functies:

- Geheugen
- Modus (handmatige/automatische helderheid)
- Helderheidsaanpassing



~~18,40 €~~ **10,00 €**

		5000 RSC50 2.0/PLED-ST	5000 RSC50 2.0/PLEDC	5000 RSC50 2.0/ASL	5000 RSC50 2.0/CTR
	A	1x	-	1x	-
	B	-	1x	1x	1x
	A	1x	1x	1x	-
	B	-	2x	1x	1x
	A	1x	2x	1x	-
	B	-	3x	1x	1x

## Set van 10 gekleurde lade fronten

### RSC50 2.0/KFC2011

050001731

RAL 2011



10x

~~100,50 €~~ **58,00 €**

### RSC50 2.0/KFC3000

050001733

RAL 3000



10x

~~100,50 €~~ **58,00 €**

### RSC50 2.0/KFC5015

050001734

RAL 5015



10x

~~100,50 €~~ **58,00 €**

# TOEBEHOREN GEREEDSCHAPSHAKEN

## PM/5C

088880450 1,8 Kg

**5-vaks magazijnbakjes, vervaardigd uit kunststof, met wandhouder**

- Binnenafmetingen van de bakjes: 95x120 mm

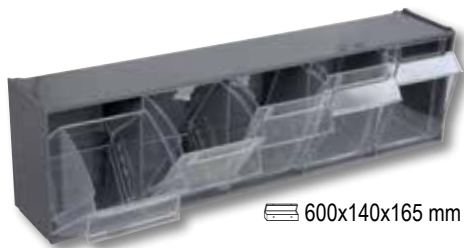

600x140x165 mm

~~124,00 €~~ **65,00 €**

## PM/6C

088880440 970 g

**6-vaks magazijnbakjes, vervaardigd uit kunststof, met wandhouder**

- Binnenafmetingen van de bakjes: 80x60 mm



600x95x115 mm

~~95,00 €~~ **51,00 €**

## CPMB/3C

088880443 2 Kg

**3-vaks magazijnbakjes**

- Buitenframe van PP
- Lades voor kleine onderdelen van PET
- Stapelbaar
- Binnenafmetingen lade: 160x107x105 mm



600x155x175 mm

~~59,00 €~~ **34,00 €**

**Specificaties magazijnbakjes:**

- Onbreekbaar
- Transparantie van glaseffect onveranderd in de loop van de tijd
- Krasbestendig
- Bestand tegen olie, zuren en agressieve chemicaliën
- Ook geschikt voor gebruik in voedingsmiddelen



## CPMB/5C

088880445 1,5 Kg

**5-vaks magazijnbakjes**

- Buitenframe van PP
- Lades voor kleine onderdelen van PET
- Stapelbaar
- Binnenafmetingen lade: 90x86x62 mm



600x133x132 mm

~~70,50 €~~ **41,00 €**

## KIT 6VC/3C

088880453 830 g

**Set van 6 bakjes voor item CPMB/3C**



~~32,50 €~~ **19,00 €**

## KIT 10VC/5C

088880455 570 g

**Set van 10 bakjes voor item CPMB/5C**

~~30,50 €~~ **18,00 €**

## CP

088880470 522 g

**Wand spuitbushouder, vervaardigd uit staal**



280x95x115 mm

~~120,00 €~~ **70,00 €**

## SP5S

088880475 1 Kg

### Wandsteun met 5 compartimenten

- Gemaakt van plaatstaal
- 5 gereedschapsvakken variërend in hoogte



~~120,00 €~~ **69,00 €**

260x60x290 mm

## SPC

088880480 1 Kg

### Computer muurbeugel



~~97,00 €~~ **52,00 €**

398x243x138 mm

## SB

### Dophouder rail



	L mm			prijzen exclusief BTW.
SB1	210	088880201	10pc	<b>4,30 €</b>
SB2	280	088880202	10pc	<b>4,75 €</b>
SB3	360	088880203	10pc	<b>5,00 €</b>

## MB

### Dopsleutelklemmen voor SB dophouder rail



				prijzen exclusief BTW.
MB0	1/4	088880210	50pc	<b>1,28 €</b>
MB1	3/8	088880211	50pc	<b>1,28 €</b>
MB2	1/2	088880212	50pc	<b>1,28 €</b>

## GM

### Klemhaken met schroef

			prijzen exclusief BTW.
GM6,5	088880250	5pc	<b>7,85 €</b>
GM9,5	088880251	5pc	<b>8,20 €</b>
GM13	088880252	5pc	<b>8,20 €</b>
GM16	088880253	5pc	<b>9,70 €</b>
GM19	088880254	5pc	<b>10,10 €</b>
GM25	088880255	5pc	<b>9,50 €</b>

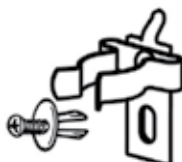

## KIT/GPS

### Set bestaande uit 40 mm haak GPS en borgschroef VE1

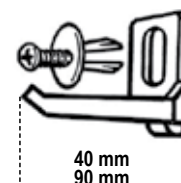

	L			prijzen exclusief BTW.
KIT/GPS	40 mm	50pc	088880119	<b>2,46 €</b>
KIT/GPS	90 mm	50pc	088880117	<b>3,60 €</b>

## 8889P2

088890107 1,3 KG

### Lengte vakverdeling voor standaard lade



588x367 mm

prijzen exclusief BTW.  
**68,00 €**

## 8889C2

088890117 1,9 KG

### Vakverdeling voor standaard lade



588x367 mm

prijzen exclusief BTW.  
**86,50 €**

# TOEBEHOREN GEREEDSCHAPSHAKEN

**S55/8**

088880420

Wandhouder voor 8 dubbele steeksleutels

173x113x36 mm

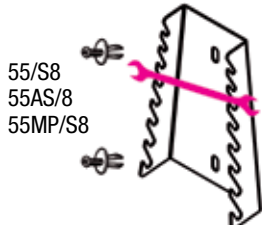

prijzen exclusief BTW.

**27,00 €**

**S55/12**

088880421

Wandhouder voor 12 dubbele steeksleutels

286x138x44 mm

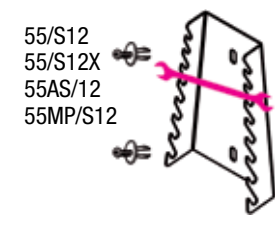

prijzen exclusief BTW.

**33,00 €**

**ST2P**

088880422

Wandhouder voor tangen

116x60x31 mm

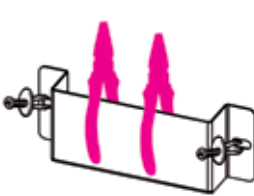

prijzen exclusief BTW.

**29,50 €**

**TSPP**

088880402

Gereedschapshouders

167x55x16 mm

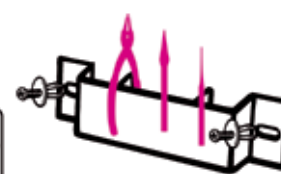

prijzen exclusief BTW.

**6,65 €**

**S952/10**

088880423

Wandhouder voor T dopsleutels met cardangewricht

385x97x26 mm

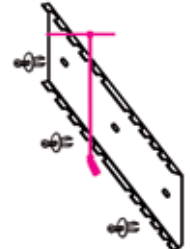

prijzen exclusief BTW.

**35,00 €**

**S1719BM**

088880404

Wandhouder voor vijlen

165x48x32 mm

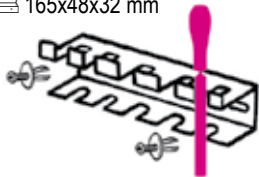

1719BMA: Q-T-P-M-R  
1719BMD: Q-T-P-M-R  
1719BMX: Q-T-P-M-R

prijzen exclusief BTW.

**20,40 €**

**SGN**

088880405

Wandhouder voor korte schroevendraaiers

60x23x26 mm

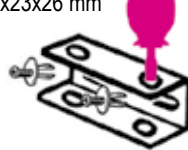

1290N-1292N-1299N/PZ  
1260N-1262N-1269N/PZ  
1201EN-1202EN-1209EN/PZ

prijzen exclusief BTW.

**10,30 €**

**S42/17**

088880428

Ophangrek voor steekringsleutels

577x42 mm

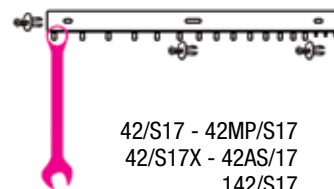

prijzen exclusief BTW.

**34,50 €**

**S951/6**

088880429

Houder voor T sleutels

161x50x43 mm

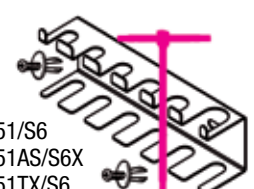

951/S6  
951AS/S6X  
951TX/S6

prijzen exclusief BTW.

**23,00 €**

**SPG11**

088880910

Houder voor schroevendraaiers

283x49x35 mm

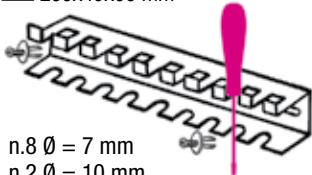

n.8 Ø = 7 mm  
n.2 Ø = 10 mm  
n.1 Ø = 12 mm

prijzen exclusief BTW.

**23,90 €**

**S1203/8**

088880430

Houder voor schroevendraaiers

283x49x35 mm

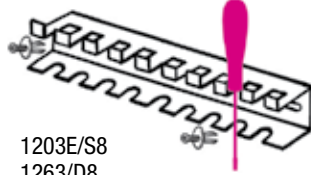

1203E/S8  
1263/D8  
1293/S8

prijzen exclusief BTW.

**25,50 €**

**S96T/8**

088880431

Wandhouder voor T zeskantstiftsleutels

282x49x45 mm

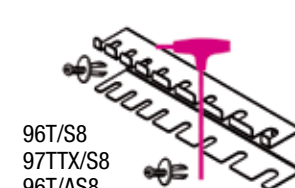

96T/S8  
97TTX/S8  
96T/AS8

prijzen exclusief BTW.

**25,50 €**

**96T/SPV**

000960958

Houders voor artikelen 96T en 97TTX

282x49x50 mm

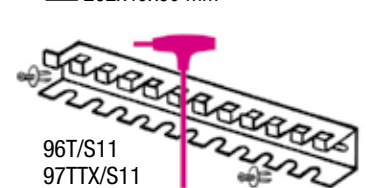

96T/S11  
97TTX/S11

prijzen exclusief BTW.

**49,50 €**



# ACCESSOIRES



## VPMO

088870350



147x367 mm

prijzen exclusief BTW.

**31,50 €**

## VPM3

088870353



147x367 mm

prijzen exclusief BTW.

**31,50 €**

## VP3

088880353



147x367 mm

prijzen exclusief BTW.

**17,70 €**

## VP4

088880354



147x367 mm

prijzen exclusief BTW.

**17,70 €**

## VP5

088880355



588x122 mm

prijzen exclusief BTW.

**20,00 €**

## VP6

088880359



588x122 mm

prijzen exclusief BTW.

**20,40 €**

# CONFIGUREER IN 3D

## CONFIGUREER UW WERKPLAATSINRICHTING ONLINE IN 3D

### TEKEN DE MUREN

Plaats de wanden in de juiste afmetingen van uw werkplaats



### ONTWERP UW EIGEN WERKPLAATSINRICHTING

Selecteer en combineer de diverse modulaire onderdelen om uw eigen werkplaats samen te stellen



### BEKIJK het resultaat in 3D

Uw werkplaatsinrichting wordt direct weergegeven in 3D en kan bekeken worden vanuit diverse hoeken

### AANVRAGEN offerte

Print het resultaat van de inrichting in PDF-formaat en stuur het naar uw dealer voor een offerte

# OP MAAT GEMAAKTE INLEGBAKKEN OP VERZOEK

## VUL UW LADEN MET FOAM INLAY'S IN ZES STAPPEN



# 1



Bepaal uw wensen en communiceer uw keuze met het Beta verkooppunt

# 2

Afbeelding	Product	Beta N.
	Verstelbare griptang	010540022
	Waterpomptang	010440025
	Waterpomptang	011500046
	Sleufschroeven-draaiers	012011039
	Schroevendraaier voor Philips®	012021018

Zodra wij uw keuze hebben ontvangen zullen wij deze coderen en toevoegen als eerste assortiment van het project

# 3



Wij ontwerpen het design

# 4

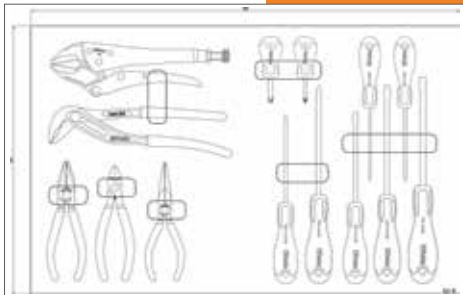

Wij sturen de uiteindelijke blauwdruk voor goedkeuring

# 5

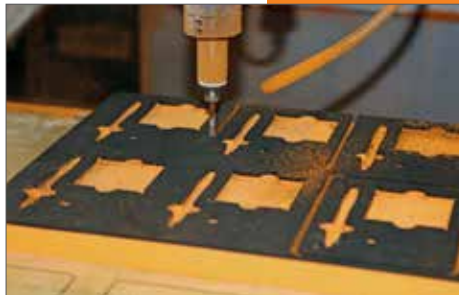

Wij zullen de foam inlay's produceren in onze fabriek in Sovico

# 6



Wij leveren de gereedschappen in de naar wens gemaakte inlegbakken



2024 MOT02  
WORLD CHAMPIONSHIP

ALONSO LÓPEZ

FERMIN ALDEGUER

099804906

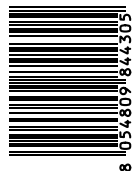

Beta Utensili S.p.A. | via Volta, 18 | 20845 Sovico (MB) | tel +39 039 20771  
[www.beta-tools.com](http://www.beta-tools.com)

De afbeeldingen dienen uitsluitend als voorbeeld. Beta Benelux behoudt zich het recht voor om producten te verbeteren en aan te passen zonder voorafgaand bericht. Prijswijzigingen en drukfouten voorbehouden